

V400/V450 COMBI - Le compacteur "Best Seller"

Plaque marche avant polyvalente ultra performante

La plaque marche avant Premium V400 COMBI est conçue pour une utilisation sur l'asphalte et diverses applications multi-usages dans la catégorie des plaques de 85 -90 kg.

Conçue pour le compactage de matériaux granulaires utilisés pour la construction des parkings, des routes, des ponts, des bordures et des caniveaux. De conception assistée par ordinateur, l'embase conique et les bords surélevés offrent une grande vitesse et une excellente maniabilité.

CARACTÉRISTIQUES ET AVANTAGES

- Poignée de guidage centrale permettant une bonne maniabilité et pouvant être abaissée pour permettre de travailler sous les obstacles.
- Nombreux points de levage facilitant le chargement et le déchargement de la plaque entre deux sites, pour le confort de l'utilisateur.
- Design compact, plaque lisse en fonte, facile d'utilisation et très maniable.
- Peinture édition spéciale époxy mat.
- Amélioration du châssis.
- Accélérateur monté sur le guidon.
- Réservoir d'eau de grande capacité 12 litres.
- Roues de transport.



V400



V450



POWERED by
HONDA
norm SAE J1349



E-version prochainement

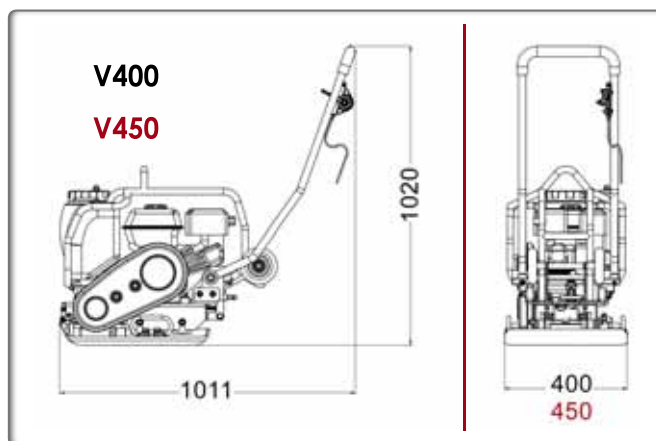

| Code (CE) | V400COMBI | V450H2 |
|--|-------------|-------------|
| Modèle | V400 COMBI | V450 COMBI |
| Poids opérationnel (kg) | 85 | 92 |
| Force centrifuge (kN) | 14 | 14 |
| Largeur de la plaque (mm) | 400 | 450 |
| Moteur | Honda GX160 | Honda GX160 |
| Puissance nette ch (kW) | 4,8 (3,6) | 4,8 (3,6) |
| Régime moteur maxi. (tr/mn) | 3600 | 3600 |
| Capacité du réservoir d'essence (L) | 6,1 | 6,1 |
| Capacité d'huile moteur (L) | 0,6 | 0,6 |
| Consommation de carburant en service continu (L/h - rpm) | 1,4 - 3600 | 1,4 - 3600 |
| Capacité réservoir d'eau (L) | 13 | 13 |
| Vitesse (m/min) | 21 | 21 |
| Amplitude (mm) | 0,89 | 0,89 |
| Fréquence (Hz) | 95 | 95 |
| Niveau sonore dB (A) | 91 | 91 |
| Vibrations* (m/s ²) | 2,59 | 2,62 |
| Rendement en surface (m ² /h) | 685 | 685 |
| * Taux de vibration minimum EN500-4 | | |
| Puissance certifiée SAE J 1349 | | |

Classe de compactage LCPC-SETRA : PQ1

Patin de pavage

Accessoire indispensable aux travaux de mise en place de dalles ou de pavés.



Option PATIN DE PAVAGE

Code **PPV-PAD400**

Code **PPV-PAD450**

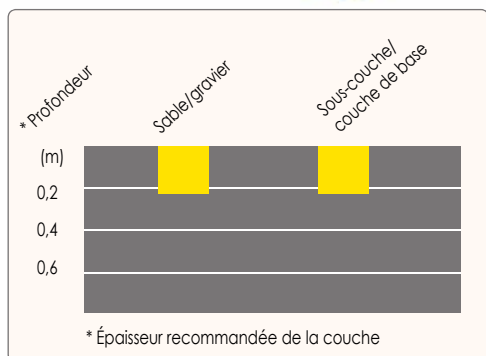

COMPACTAGE

EQUIPEMENTS CHANTIER

TRAVAIL DU DU BÉTON

SURFAÇAGE - SOLS

COUPE - BROYAGE